

装備の迷いはこれで解決、一目でわかるオススメ仕様!

トラック特装車 オリジナルパッケージシリーズ

アルミバンS 基本パッケージ



リフト付きアルミバンS 基本パッケージ



アルミバンS 生花園芸 パッケージ

冷凍車 基本パッケージ



冷凍車 ステンレス パッケージ

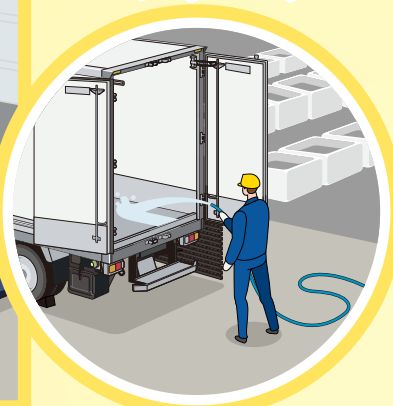

アルミバンS 基本パッケージ

風雨やほこり・日光などから積荷を守りたいお客さまへ

仕様

外板白色カラーアルミ
バックドア:2本外カンヌキ左先開きバックドア

サイドドア(左) ワンタッチスライド式

左サイドドアから簡単アクセス

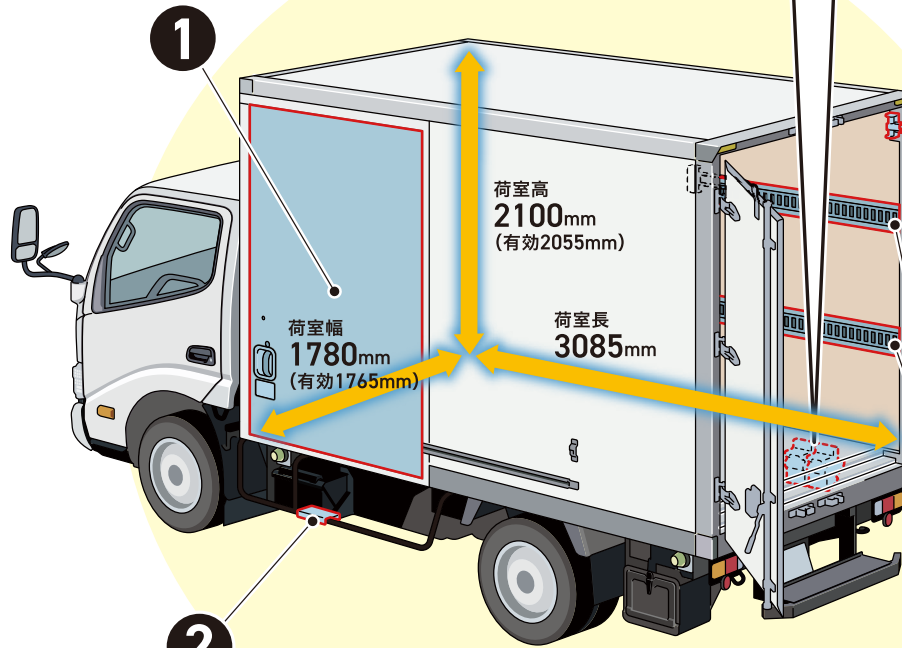

サイドドアステップ (アルミ縞板/左側)

毎日の乗り降りをしやすく

2

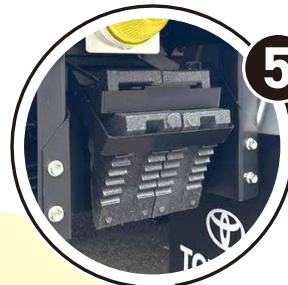

輪止め (本体2個+搭載用ブラケット)

車両をしっかり固定



90°開きストッパー

風が強い日も安心作業

3

ラッシングレール(右/左) 半埋込式 高さ固定2段

さまざまな荷物をしっかり固定
(高さは庫内床面から600mm/1200mm)

※固縛にはラッシングベルトが必要です。ラッシングベルトバックル式(軽荷重)2本を追加オプションとしてお選びいただけます。

※庫内寸法は標準キャブ、標準ボディの場合となります。

ラッシングレールの使い方

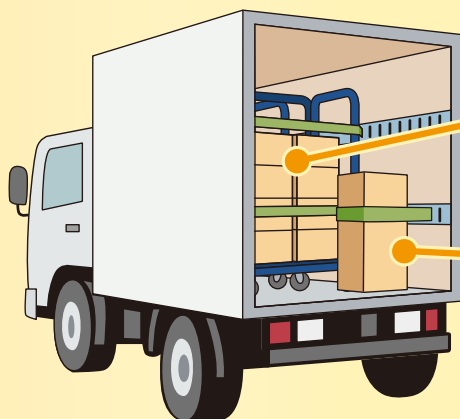

※イラストは実際の使用状況と異なる場合があります。

リフト付アルミバンS 基本パッケージ

重い積荷を扱う現場で、手作業の負担を減らしたいお客さまへ

仕様

外板白色カラーアルミ ワンタッチ左先開きバックドア
アルミバンS 基本パッケージ(①~⑤)に加えて以下⑥~⑧が追加

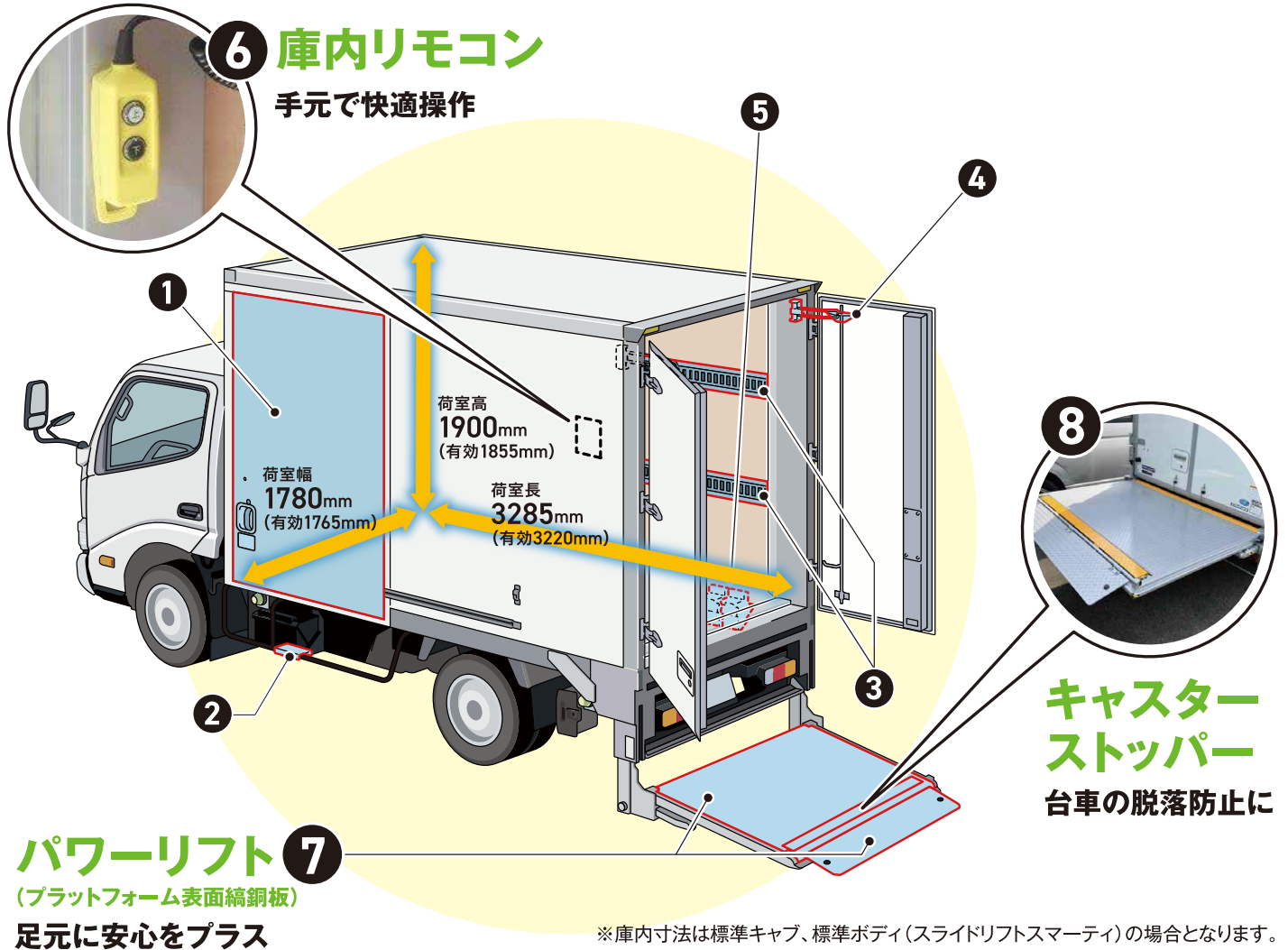

リフトの使用頻度に合わせて2タイプをご用意

スライドリフト スマーティ
(必要な時だけ使いたい方)

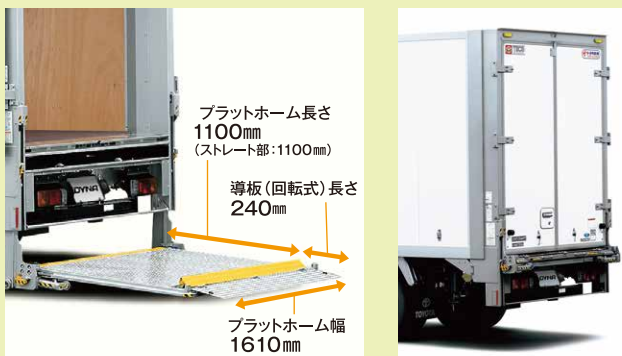

パレット車
(使用頻度が高い方)



※キャスターストッパー使用時はプラットフォーム有効長が短くなります。

冷凍車 基本パッケージ

多くのお客様に選ばれている人気の装備をパッケージ化

仕様

外板白色カラーアルミ
バックドア:外カンヌキ左先開きバックドア

サイドドア(左) ワンタッチスライド式

左サイドドアから簡単アクセス

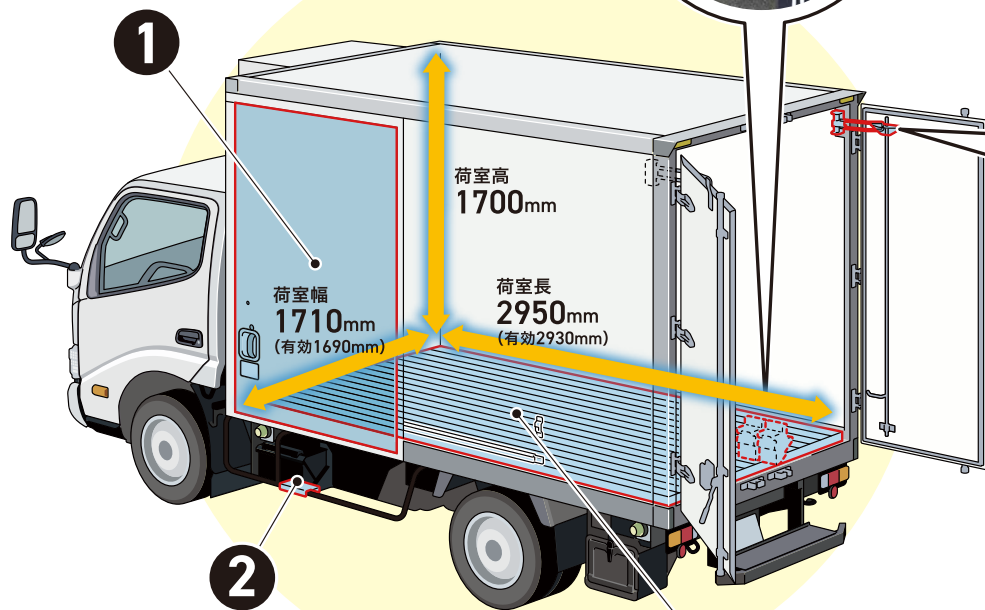

5 輪止め
(本体2個+搭載用ブラケット)
車両をしっかり固定

4 90°開きストッパー
風が強い日も安心作業

サイドドアステップ (アルミ縞板/左側)

毎日の乗り降りをしやすく

3 スノコ(樹脂製)
冷気をフロアの隅々まで届ける

※庫内寸法は標準キャブ、標準ボディ(低温冷凍車)の場合となります。
※イラストには記載がありませんがエアリブが庫内四方に装着されます。

代表型式:XZU606B-VTBFZG(低温冷凍車)

■低温冷凍車 (-20°まで)

積荷	低温冷凍車		中温冷凍車						
	-20℃	-15℃	-10℃	-5℃	0℃	5℃	10℃	15℃	20℃
冷凍魚介類	■								
冷凍肉・ハム	■								
冷凍めん	■								
冷凍食品	■								

■中温冷凍車 (-5°まで)

積荷	低温冷凍車			中温冷凍車					
	-20℃	-15℃	-10℃	-5℃	0℃	5℃	10℃	15℃	20℃
生鮮魚介類・生鮮肉類・生鮮果実類					■				
マーガリン・半加工品					■				
生ベーコン					■	■			
卵・ラード・ソーセージ・生ハム					■	■	■		
チーズ・牛乳・生クリーム					■	■	■		

商品紹介

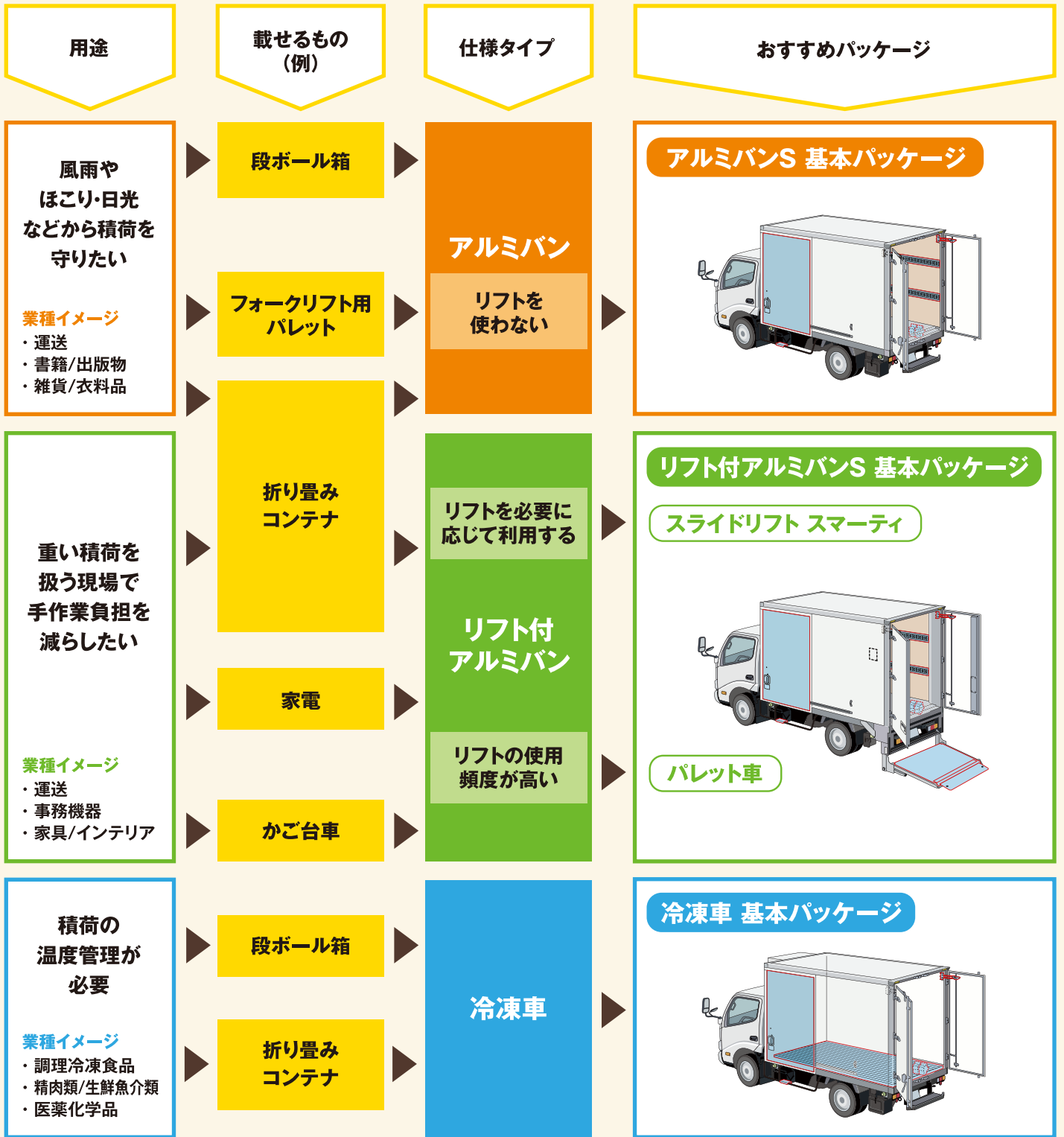

冷凍車 ステンレスパッケージ

冷凍車パッケージに加え、サビに強い仕様を用意

過酷な環境でも長く使える。変わらないパフォーマンス

仕様

外板白色カラーアルミ バックドア
外カンヌキ左先開きバックドア

①～④については、冷凍車基本パッケージと同じ装備となります。

【ステンレス装備一覧表】

No	装備	No	装備
⑤	フロアステンレス立ち上がり四方H300mm	⑪	リヤフェンダーステンレス
⑥	ヒンジ・カンヌキ・ハンドルステンレス	⑫	サイドバンパーステンレス
⑦	フロア後部水止め凸型ステンレス	⑬	フロアサイド部水止め凸型ステンレス
⑧	リヤステップステンレス	⑭	サイド固定式ステップ左(ステンレス)
⑨	ライセンスプレートブラケットステンレス	⑮	サイドドアステンレス立ち上がりH300mm
⑩	リヤコンピブラケットステンレス	⑯	サイドドア枠ステンレス

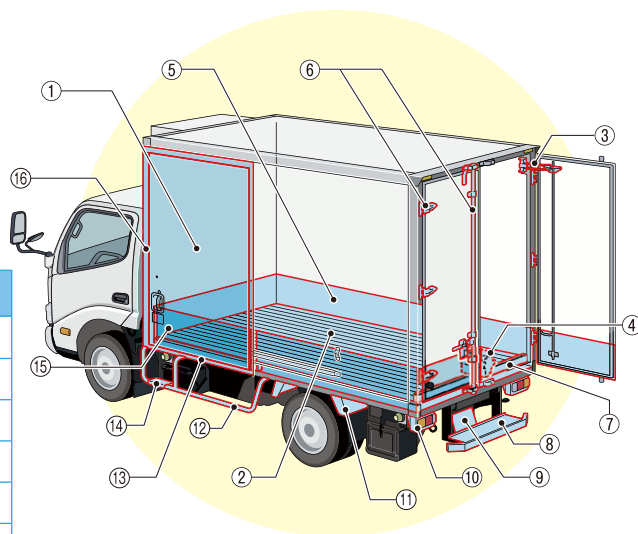

アルミバンS 生花園芸パッケージ

生花や園芸関連商品に合わせてフレキシブルに使いたいお客さまへ

フレキシブルに調整できる荷室レイアウト

新鮮な外気が循環する良好な荷室環境

仕様

外板白色カラーアルミ
2本外カンヌキ左先開きバックドア

⑥、⑦については、アルミバンS基本パッケージと同じ装備になります。

No	装備	
①	フロント開閉式ベンチレーター	2個
②	サイド固定式ベンチレーター	2個
③	生花用ポスト	標準：3対
		セミロング・ロング：4対
④	棚受けアングル	3段
⑤	ストッパー受け金具	3セット

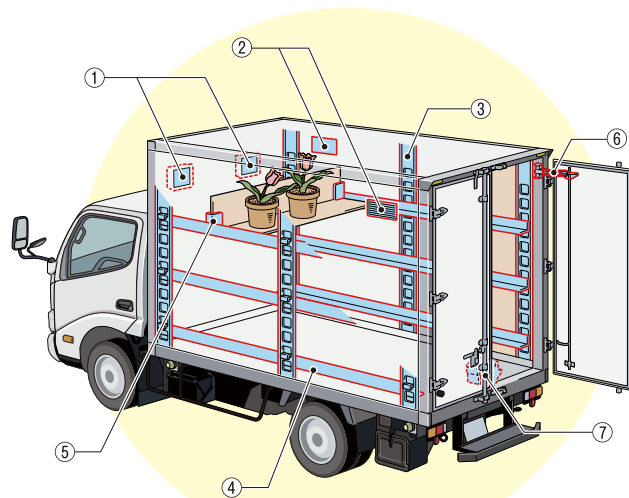

※棚板・ストッパーは付属されません

お問い合わせ・ご用命は

 トヨタ車体 株式会社

本社 〒448-8666
愛知県刈谷市一里山町金山100
TEL：0566-36-2497

東日本 〒135-0015
東京都江東区千石2-12-24
TEL：03-5617-5026

西日本 〒532-0003
大阪府淀川区宮原5-1-18
新大阪第27松屋ビル13階
TEL：06-6152-5816